



Montagehinweis  
Kennzeichenträger verstellbar  
SE-30-13502-03-000

**Hinweis:**

- Bei der Montage des Nummernschildhalters darauf achten, dass das Motorrad sicher steht
- Motor und Auspuffanlage vor der Montage abkühlen lassen
- Bei der Montage, Demontage von originalen Teilen gemäß modellspezifischer Reparaturanleitung vorgehen
- Anzugsmomente für Schrauben müssen aus der modellspezifischen Reparaturanleitung entnommen werden
- Alle Schrauben des Nummernschildhalters nach 50 Km nachziehen

**Vorgehensweise:**

1. Die Kennzeichenträger Grundplatte mittig auf das Schutzblech auflegen und die beiden äußeren Befestigungslöcher anzeichnen  
**Hinweis:** Das mittlere Loch muß nach unten zeigen. Die Grundplatte nur soweit nach oben versetzen, dass sich der gewünschte Kennzeichenwinkel einstellen lässt ( gesetzlich vorgeschrieben sind in D 30°), ohne dass das Kennzeichen am Schutzblech anstößt!
2. Das mittlere Loch kann optional für die Durchführung des Kabels zur Nummernschildbeleuchtung gebohrt werden
3. Die angezeichneten Befestigungslöcher im Durchmesser 6,5mm in das Schutzblech bohren
4. Die Kennzeichenträger Grundplatte mit den Linsenkopf Inbusschrauben M6x12 im Schutzblech verschrauben
5. Anschließend den Kennzeichenträger und die Grundplatte mit den beigelegten Inbusschrauben M5x10 verschrauben  
**Hinweis:** Zum Verstellen des Kennzeichenträgers muss die Verschraubung Grundträger/Kennzeichenträger gelöst werden!

## Mounting instructions Adjustable number plate holder SE-30-13502-03-000

### Hint:

- When installing the adjustable number plate holder, make sure that the motorcycle is securely in place
- Cool down engine and exhaust system before mounting
- Tightening torques for screws must be taken from the modelspecific repair instructions
- Retighten all screws of the adjustable number plate holder after 50 km

### Procedure:

1. Place the number plate holder base plate centrally on the mudguard and mark the two outer fixing holes  
**Hint:** The centre hole must point downwards. Move the base plate upwards only so far that the desired number plate angle can be set (30° is legally required in Germany) without the licence plate hitting the mudguard!
2. The middle hole can optionally be drilled for the passage of the cable to the number plate illumination
3. Drill the marked fastening holes with a diameter of 6,5mm into the mudguard
4. Screw the number plate holder base plate with the lens head Allen scrow 6x12 in the mudguard
5. Then screw the universal number plate holder to the base plate with the enclosed M5x10 Allen screws

**Hint:** To adjust the licence plate holder, the screw connection base plate/numberplate holder must be loosened!

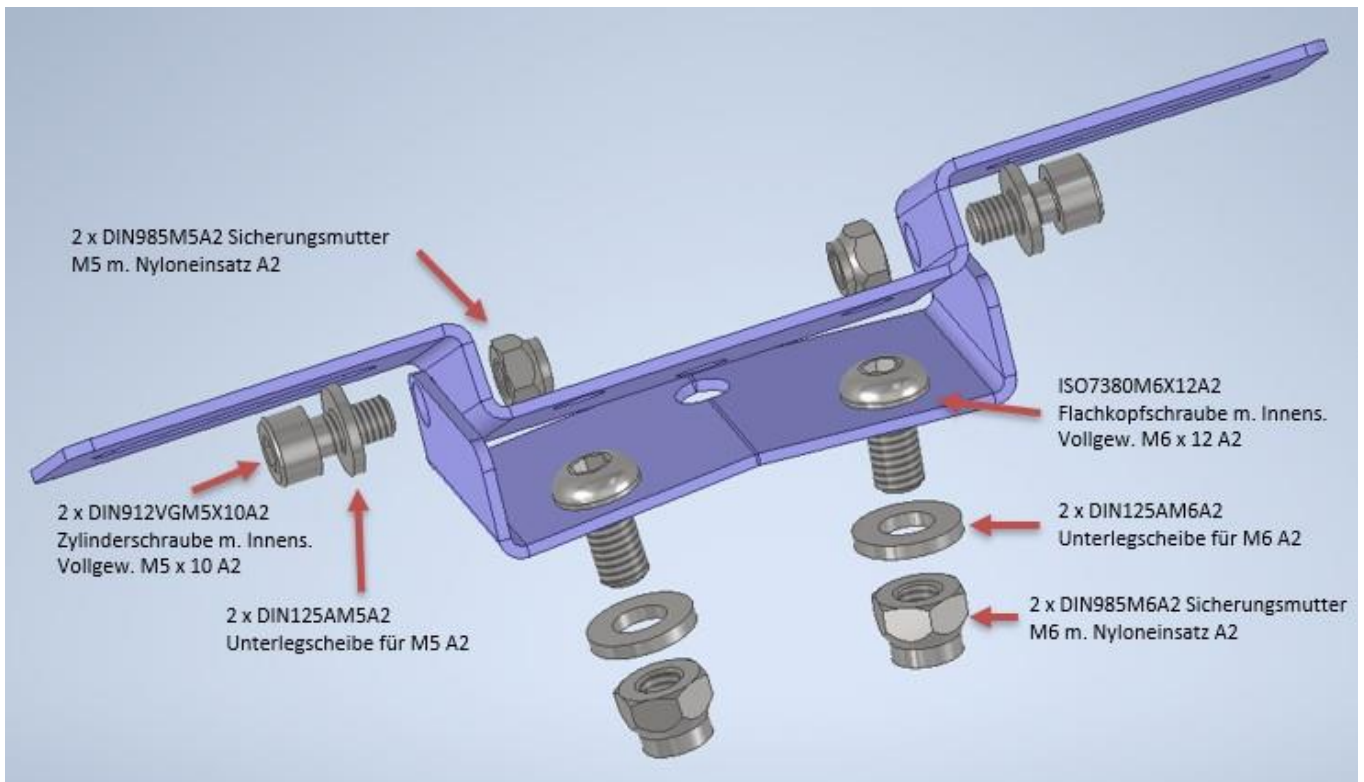

Viele Grüße vom Sport-Evolution Team! / Best regards from the Sport-Evolution Team!